

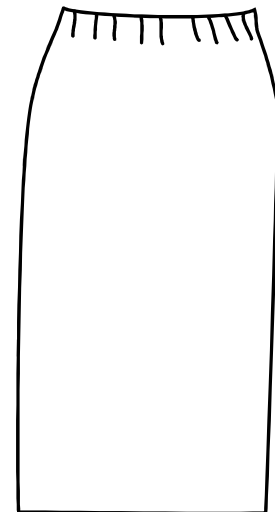

Nähvorbereitung · Nähte-Kanten-Säume · Nähfertigung · Verschlüsse · Futterverarbeitung · Zubehör

640005

schmaler Schlupfrock



Naht- und Saumzugaben sind im Schnitt nicht enthalten.

ZWISCHENMASS-LEGENDE



NÄHBESCHREIBUNGSKATEGORIEN

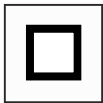

Nähvorbereitungen

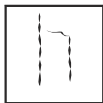

Nähte, Kanten, Säume



Nähfertigung



Verschlüsse



Futterverarbeitung



Zubehör

SYMBOLE FÜR STOFFE, ZUBEHÖR UND AUSFÜHRUNG

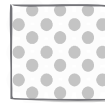

rechte Stoffseite

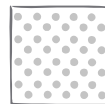

linke Stoffseite



rechte Futterseite

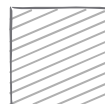

linke Futterseite



Einlage



Schneiden



Handstiche



Naht, -ende



Stecknadeln



Markieren



Bügeln

Die Nähbeschreibungen sind in sechs verschiedene Kategorien unterteilt.
Sammeln Sie sie und stellen sie sich Ihr persönliches Nähbuch zusammen.



Nähvorbereitung · Nähte-Kanten-Säume · Nähfertigung · Verschlüsse · Futterverarbeitung · Zubehör

Nähvorbereitung

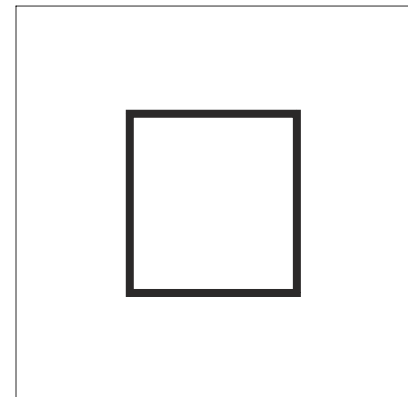



Zubehör für die Nähvorbereitung

Papierschere

Stoffschere

Schneiderkreide

Schneiderrädchen

Kopierpapier

Maßband

Handnadel

Heftfaden

Stecknadeln (möglichst ohne Glasköpfe)

Webware

Stoffe, die einlaufen können, die man selber wäscht und nicht in die Reinigung gibt (z.B. Baumwollstoffe), vor dem Zuschneiden waschen. Alle Stoffe vor dem Zuschneiden bügeln. Die Stoffenden müssen gerade sein und der Stoff darf nicht verzogen sein. Prüfen Sie den Stoff auf Fehler.

Walk

Den Walk vor dem Zuschneiden bei mittlerer Hitze mit viel Dampf oder einem nassen Tuch abdämpfen. Prüfen Sie den Stoff auf Fehler.

Schneiden Sie die Zottelkante an den Seiten vor dem Zuschneiden ab. Es lassen sich später schöne Verzierungen damit machen.

Jersey

Prüfen Sie, ob der Stoff maschensicher ist. Dehnen Sie die Schnittkante, dabei können sich Laufmaschen bilden. Wenn das der Fall ist, versäubern Sie alle Schnittkanten. Stoffe, die einlaufen können, die man selber wäscht und nicht in die Reinigung gibt (z.B. Baumwollstoffe), vor dem Zuschneiden waschen. Alle Stoffe vor dem Zuschneiden bügeln. Die Stoffenden müssen gerade sein und der Stoff darf nicht verzogen sein. Prüfen Sie den Stoff auf Fehler.



Naht, -ende



Schneiden



Handstiche



Stecknadeln



Markieren



Bügeln



Körper- und Modellmaßtabellen:

Auf den Schnittmustern von Zwischenmass finden Sie je eine Tabelle für die Körpermaße und die Modellmaße.

Jedes Schnittmuster ist auf Grundlage der Körpermaße konstruiert. Folgende Maße sind ausschlaggebend für die Wahl der Größe:

Oberteile - Körperhöhe und Brustumfang

Hosen & Röcke - Körperhöhe und Hüftumfang

Anhand dieser Maße sollten Sie prüfen, ob Sie die richtige Größe gewählt haben.

In der **Modellmaßtabelle** finden Sie die Weiten, die in dem Schnitt enthalten sind, das kann bei einem Schnittmuster für Jerseys auch mal weniger sein als Ihr Körpermaß.

Liegen Ihre Maße in unterschiedlichen Größen, dann markieren Sie die entsprechenden Umfangspunkte und verbinden diese Punkte zu einer neuen Nahtlinie. Markieren Sie Ihre persönlichen Schnittlinien auf den Schnittteilen

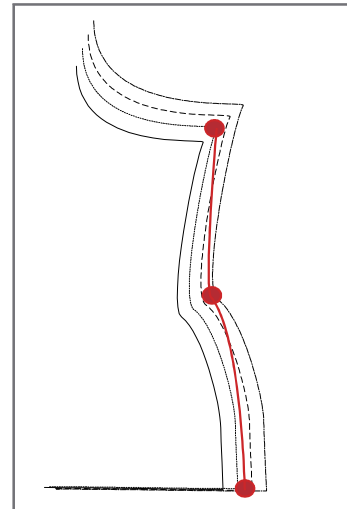

Sie können an Hand der Tabelle aber auch Ihre persönliche Maße genau kontrollieren, dazu brauchen Sie eine 2. Person.

Zum Maßnehmen sollten Sie am Besten eng anliegende, dünne Kleidung tragen. Binden Sie ein Taillenmaßband, ein schmales Gummiband oder eine Schnur um die Taille. Das Band soll eng anliegen, aber nicht kneifen. Wenn Sie sich ein paar mal vorwärts und seitwärts beugen, rutscht es automatisch an die richtige Stelle. Kontrollieren Sie, ob das Taillenband waagrecht liegt. Sie sollten ganz entspannt, in natürlicher Haltung stehen, so dass Ihr Gewicht gleichmäßig auf beide Füße verteilt ist.

Sollten Ihre persönlichen Maße gravierende Abweichungen zu den Standardgrößen haben oder sollten Sie mit den Änderungen nicht zurecht kommen, können Sie bei Zwischenmass auch einen Maßschnitt für Oberteile & Kleider bekommen. Dazu nähen Sie einmal den Basisschnitt. Gerne sind wir Ihnen bei der Größenwahl behilflich.



rechte
Stoffseite



linke
Stoffseite



rechte
Futterseite



linke
Futterseite



Einlage



Naht, -ende



Schneiden



Handstiche



Stecknadeln



Markieren



Bügeln



Körperhöhe

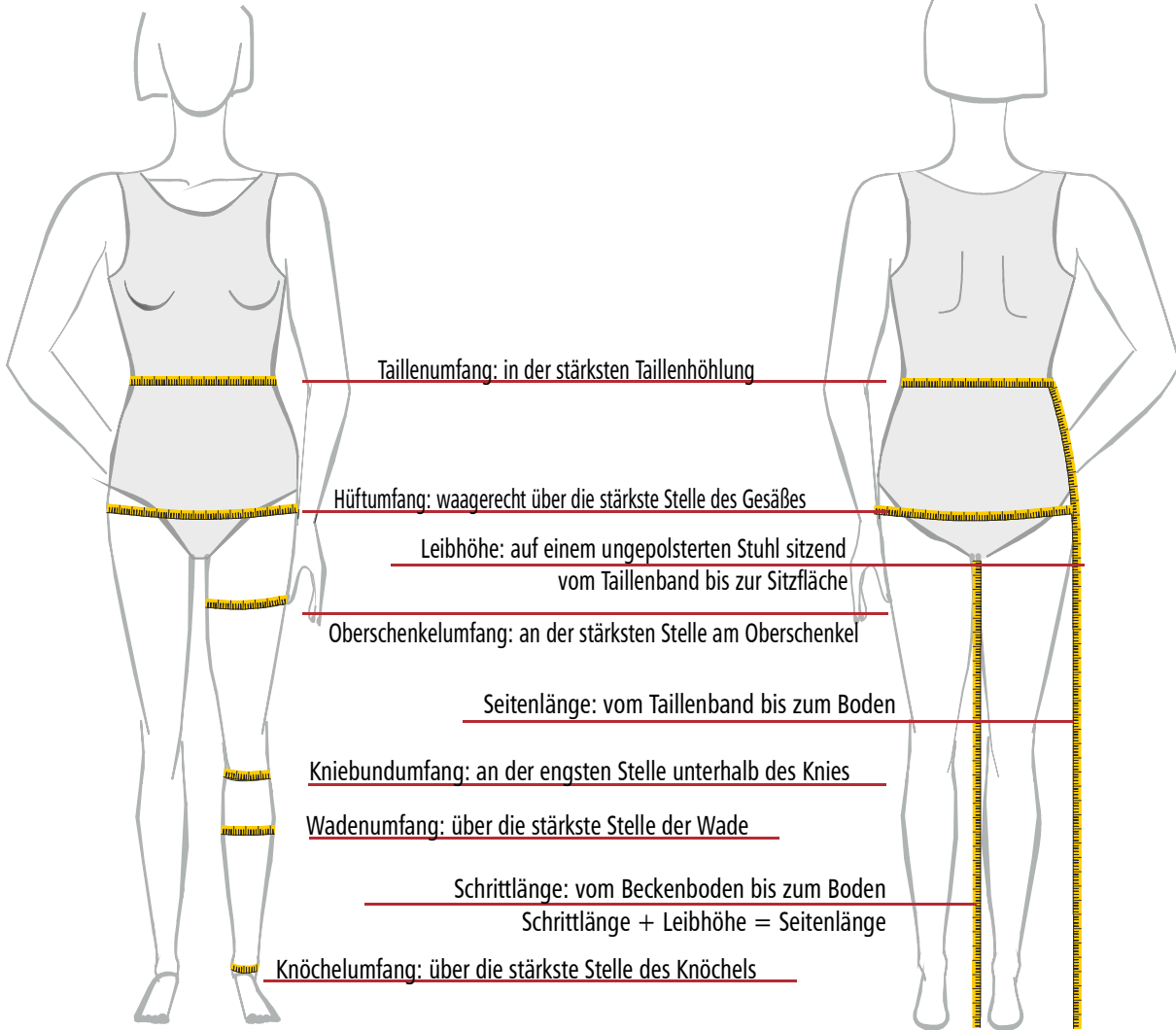

rechte Stoffseite



linke Stoffseite



rechte Futterseite



linke Futterseite



Einlage



Naht, -ende



Schneiden



Handstiche



Stecknadeln



Markieren



Bügeln



Den Stoff so falten, dass Webkante auf Webkante liegt. Ob die rechte Stoffseite beim Zuschneiden außen oder innen liegt, ist Ihnen überlassen. Das Schnittmuster auf den Stoff legen und feststecken. Achten Sie beim Auflegen auf das evtl. Muster des Stoffes oder ob der Stoff einen Strich hat. Dann müssen Sie alle Schnittteile in die gleiche Richtung legen. Überprüfen Sie ob der eingezeichnete Fadenlauf des Schnittmusters mit dem Fadenlauf des Stoffes übereinstimmt. Der Fadenlauf liegt parallel zur Webkante. Für Stoffe, bei denen Nadeleinstiche sichtbar bleiben, z.B. Lackstoffe: Klebeband benutzen.

Nahtzugaben sind im Schnittmuster nicht enthalten und müssen angezeichnet werden.

Das "Mini Handmaß" von Prym eignet sich gut zum Anzeichnen der Nahtzugaben. Wir empfehlen folgende Nahtzugaben: Armloch 1 cm, Säume 4 cm (auch die Säume von Belegen und Futter), Seitennähte 2 cm, Halsloch 1 cm, andere Nähte 1,5 cm.

Belege

Ausschnitte und Kanten brauchen Belege. Die Belege werden aus dem Oberstoff zugeschnitten, mit 1,5 cm Nahtzugabe und werden mit Einlage verstärkt. Die Belege sind im Schnittmuster enthalten.

Einlagen

werden mit Nahtzugabe zugeschnitten, diese sollte allerdings geringer sein als die Nahtzugabe beim Stoff, da sonst beim Auseinanderbügeln der Nähte, der Klebstoff der Vlieseline am Bügeleisen haften bleibt. Die Einlage wird in Längsrichtung zugeschnitten und folgt dabei dem Fadenlauf des Stoffes. Zuerst stellenweise mit niedriger Hitze - Bügeleiseneinstellung Wolle/Seide - kurz anfixieren, um Verzug zu vermeiden, dann 6 x mit Druck langsam über jede Stelle gleitend aufbügeln - Bügeleiseneinstellung: Wolle / Baumwolle. Die Teile nach dem Fixieren etwa 30 Minuten flach liegend auskühlen lassen, damit sich die Haftung stabilisieren kann. Die Einlage mindestens eine Stunde ruhen lassen, besser ist es über Nacht.



rechte Stoffseite



linke Stoffseite



rechte Futterseite



linke Futterseite



Einlage



Naht, -ende



Schneiden



Handstiche



Stecknadeln



Markieren



Bügeln



Durchschlagen

Bei druckempfindlichen Stoffen ist kopieren nicht möglich:
Hier benutzt man die Methode des Durchschlagen.

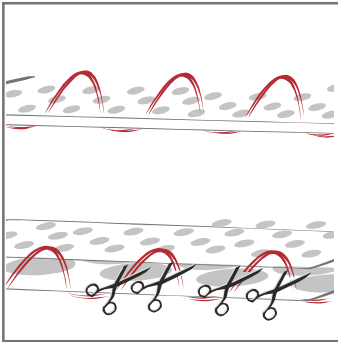

Durchschlagen

Die Stofflagen liegen rechts auf rechts.
Auf den Nahtlinien entlang des Schnittmusters, auf den Abnähern und Markierungen mit einem doppelten Heftfaden durch beide Stofflagen nähen. Dabei bei den Stichen auf der Oberseite den Faden nicht ganz anziehen, lassen Sie eine ca. 2 cm lange Schlinge stehen. Die Stofflagen vorsichtig auseinanderziehen und die Fäden zwischen den Stofflagen durchschneiden. Die im Stoff verbleibenden Fäden bilden die Markierung.

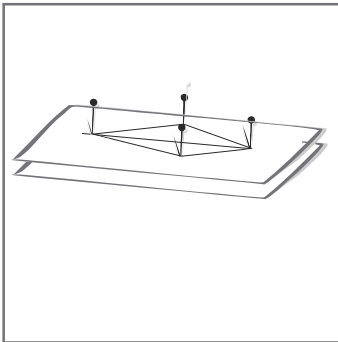

Abnäher,

die in der Schnittmitte liegen, könne Sie durch den Papierschnitt mit zwei Stecknadel (keine Glasköpfe) markieren. Stecken Sie die Stecknadeln von beiden Stoffseiten an die Kreuzungspunkte der Linien. Ziehen Sie den Papierschnitt vorsichtig über die Köpfe ab, dann trennen Sie die Stofflagen vorsichtig. Sie haben jetzt in beiden Stofflagen an den Kreuzungspunkten der Linien Stecknadeln stecken. Als geübte Näherin können Sie die Abnäher von Stecknadel zu Stecknadel nähen, sonst markieren Sie diese Punkte mit Heftfaden in der Methode des Durchschlagen.



rechte
Stoffseite



linke
Stoffseite



rechte
Futterseite



linke
Futterseite



Einlage



Naht, -ende



Schneiden



Handstiche



Stecknadeln



Markieren



Bügeln



Alle Nahtlinien, Passzeichen und Abnäher werden auf den Stoff übertragen.

Schnittkonturen mit Kopierpapier übertragen

Nähte und Abnäher werden mit Kopierpapier und Schneiderrad übertragen. Kopieren Sie immer auf die linke Stoffseite. Wenn Sie die rechte Stoffseite außen liegen haben, können Sie das Kopierpapier in doppelter Lage zwischen die Schnittteile schieben, dann kopieren Sie gleichzeitig auf beide Schnittteile. Schützen Sie den Tisch mit einer festen Unterlage.

Bei Teilen, die mit **Einlagen** verstärkt werden, werden die Schnittkonturen nach dem Aufbügeln der Einlage übertragen.

Bei druckempfindlichen Stoffen ist kopieren nicht möglich: Hier benutzt man die Methode des Durchschlagens (s. nächste Seite).

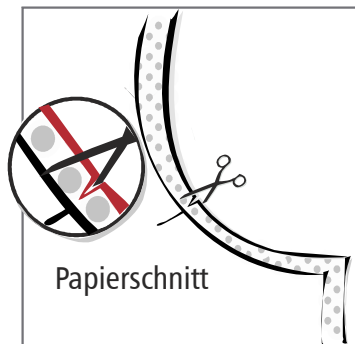

Passzeichen, die am Rand des Schnittmusters liegen, können Sie mit zwei kleinen, keilförmig platzierten Schnitten markieren.



rechte
Stoffseite



linke
Stoffseite



rechte
Futterseite



linke
Futterseite



Einlage



Naht-, -ende



Schneiden



Handstiche



Stecknadeln
Markieren



Markieren



Bügeln



Webware

Stark ausfransende Stoffe werden an allen Kanten und Säumen vor dem Heften des Kleidungsstücks versäubert. Das können Sie mit einer Overlockmaschine machen oder

mit Zickzackstich versäubern:

Stichlänge und -breite richten sich nach der Stoffart:

stark fransende Stoffe = breite Stiche, kleiner Stichabstand

wenig fransende Stoffe = schmaler Stich, großer Stichabstand.

Die Nadel muss einmal in den Stoff und einmal ganz dicht neben die Stoffkante einstechen.

Viele Stoffe können aber während des Nähprozesses versäubert werden. Nähte, die Sie auseinander bügeln wollen, versäubern Sie vor dem Steppen der Naht. Nähte, die in eine Richtung gebügelt werden, versäubern Sie nach dem Steppen der Naht.

Verstärzte Nähte und gefütterte Kleidungsstücke brauchen in der Regel nicht versäubert werden.

Walk

Walk braucht grundsätzlich nicht versäubert zu werden. Offene Kanten können Sie mit einem Rollsaum versehen oder steppen Sie ca. 2 mm vom Rand eine einfache Naht, das gibt der Kante Stabilität.

Jersey

Ein Trikot, der nicht ausfranst, braucht nicht versäubert zu werden. Wenn der Stoff nicht maschensicher ist, versäubern Sie mit der Overlockmaschine oder dem Elastikstich Ihrer Maschine mit dem Sie gleichzeitig nähen und versäubern können.



Denken Sie daran, die Nahtzugabe auf die Breite der Overlocknaht zurückzuschneiden, sonst wird Ihr Kleidungsstück zu groß!



rechte
Stoffseite



linke
Stoffseite



rechte
Futterseite



linke
Futterseite



Einlage



Naht, -ende



Schneiden



Handstiche



Stecknadeln



Markieren



Bügeln



Nähvorbereitung · Nähte-Kanten-Säume · Nähfertigung · Verschlüsse · Futterverarbeitung · Zubehör

Nähte-Kanten-Säume

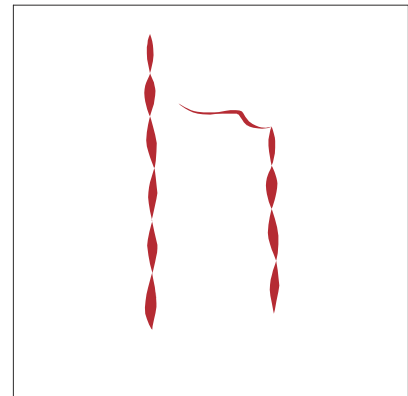



Dieses ist das notwendige Zubehör um in das Bekleidungsnähen einzusteigen. Es gibt im Fachhandel natürlich noch viel mehr Zubehör für Ihr Hobby. Hin und wieder werden Sie in unseren Nähbeschreibungen Hinweise auf kleine Helfer finden, die wir als besonders hilfreich finden. Hier beschränken wir uns auf das Notwendige.

Nähmaschine

Nähmaschinennadeln spitze Nadeln für die meisten Stoffe, Stärke 70 -110
Kugelspitze für Jersey- und Strickstoffe
Jeansnadel für feste Stoffe
Zwillingsnadel für elastische Säume

Stoffschere, kleine Fadenschere
Stickschere, mit feiner Spitze für Knopflöcher
Nähnadeln, Stecknadeln
Pfeiltrenner
Dampfbügeleisen
Bügeltuch, Bügeltisch, Ärmelbügelbrett
Maßband
Heftgarn, passendes Nähgarn

Folgende Zutaten sind modellabhängig (beachten Sie die Angaben auf dem Schnittmuster):

Nahtband
Einlage



rechte Stoffseite linke Stoffseite rechte Futterseite linke Futterseite Einlage

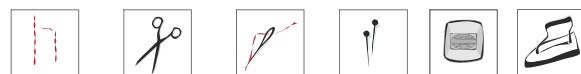

Naht, -ende Schneiden Handstiche Stecknadeln Markieren Bügeln

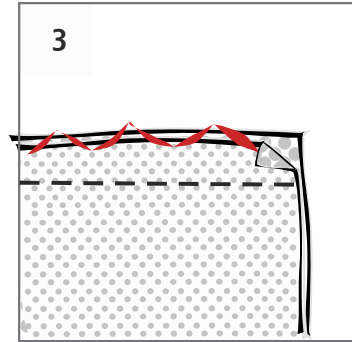
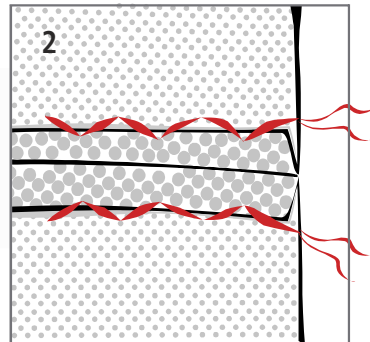
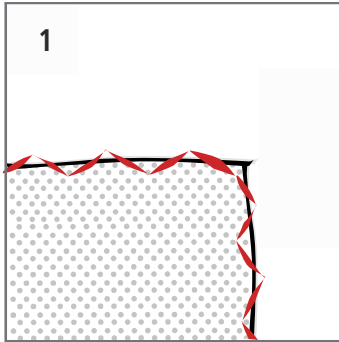

Stark ausfransende Stoffe werden an allen Kanten und Säumen vor dem Heften des Kleidungsstücks versäubert. Das können Sie mit einer Overlockmaschine machen oder

1 Mit Zickzackstich versäubern:

Stichlänge und -breite richten sich nach der Stoffart:

stark fransende Stoffe = breite Stiche, kleiner Stichabstand

wenig fransende Stoffe = schmaler Stich, großer Stichabstand.

Die Nadel muss einmal in den Stoff und einmal ganz dicht neben die Stoffkante einstechen.

2 Anschließend werden die Nähte gesteppt und auseinander gebügelt.

3 Nähte bei denen die Nahtzugaben in eine Richtung gebügelt werden, können zusammen versäubert werden. Dabei nähen Sie beide Stofflagen mit Zick-Zack oder Overlockstich zusammen.



Bei gefütterter Kleidung werden die Nahtzugaben nicht versäubert, es sei denn, die Stoffe fransen extrem stark aus.

Nähte die verstürzt werden, brauchen nicht versäubert zu werden.

Die Nahtzugaben von Jacken und Mänteln, die nicht gefüttert werden, können Sie mit Schrägband versäubern.(s. Seite 2: Einfassen mit Schrägband)



rechte
Stoffseite



linke
Stoffseite



rechte
Futterseite



linke
Futterseite



Einlage



Naht, -ende



Schneiden



Handstiche



Stecknadeln



Markieren



Bügeln

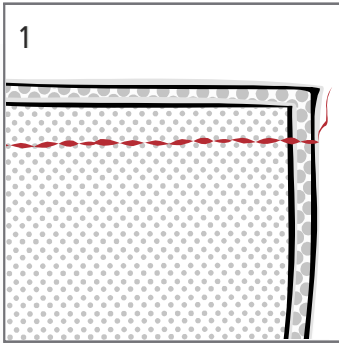

1 Einfache Naht

Die Schnittteile werden mit den rechten Stoffseiten aufeinander gelegt und mit dem Abstand der Nahtzugabe zusammen gesteppt.

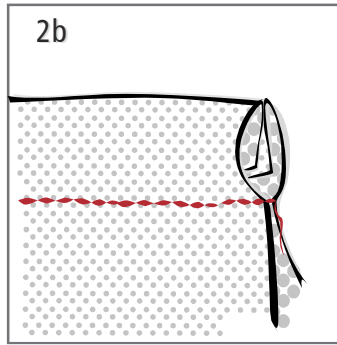
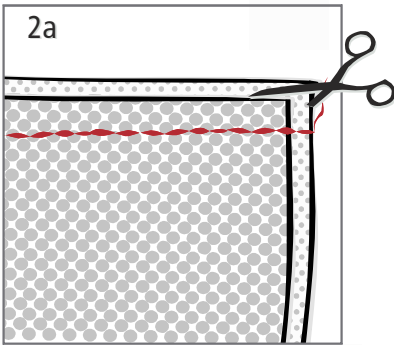

2a Französische Naht

Die französische Naht wird bei dünnen Stoffen verwendet. Schneiden Sie eine Nahtzugabe von 1 cm an. Legen Sie den Stoff links auf links und nähen 5 mm von der Schnittkante entfernt. Schneiden Sie die Nahtzugabe auf 3 mm zurück und bügeln die Naht auseinander.

2b Dann falten Sie den Stoff genau auf der Naht, so dass nun die rechten Stoffseiten aufeinander liegen. Steppen sie in 5 mm Abstand entlang der Naht.

rechte
Stoffseitelinke
Stoffseiterechte
Futterseitelinke
Futterseite

Einlage



Naht, -ende



Schneiden



Handstiche



Stecknadeln



Markieren



Bügeln

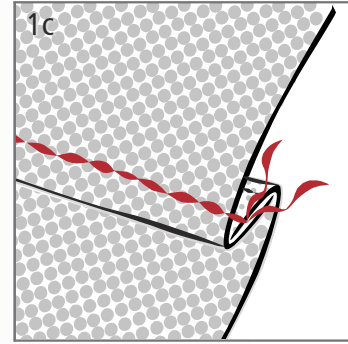
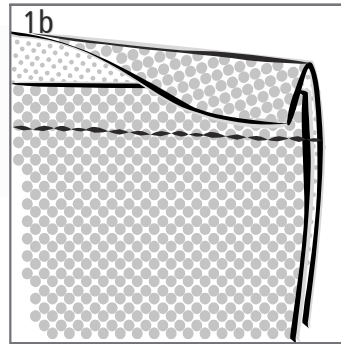
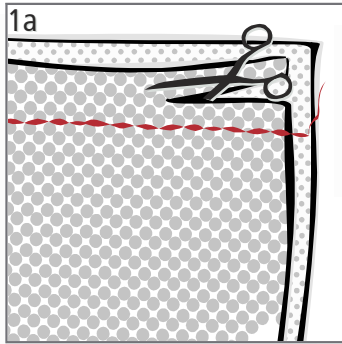

- 1a Kappnäht sind sehr stabil und sind von beiden Seiten gut anzusehen. Schneiden Sie mit genügend Nahtzugabe zu:
bei dünnen Stoffen 1,5 cm
bei dicken Stoffen 2-2,5 cm.
Legen Sie beide Stofflagen rechts auf rechts und steppen auf der Nahtlinie. Dann schneiden Sie eine Nahtzugabe auf 5 mm zurück.
- 1b Die breite Nahtzugabe bügeln Sie über die beschnittene Nahtzugabe.
- 1c Bügeln Sie die gesamte Naht jetzt flach und steppen die eingeschlagene Nahtzugabe von rechts fest.

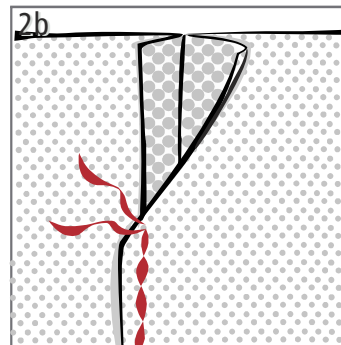
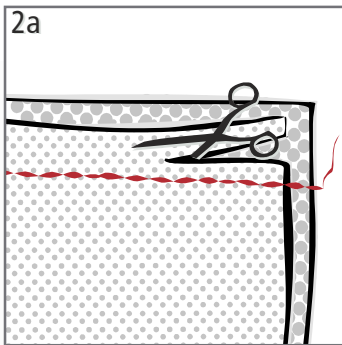

Kappnaht bei Walk

- 2a Legen Sie den beide Stofflagen rechts auf rechts und steppen in der Nahtlinie. Schneiden Sie eine Nahtzugabe auf 5 mm zurück.

- 2b Bügeln Sie die breite Nahtzugabe über die zurückgeschnittene und steppen knapp neben der Kante entlang, die schmale Nahtzugabe wird dabei nicht mit festgenäht.

rechte
Stoffseitelinke
Stoffseiterechte
Futterseitelinke
Futterseite

Einlage



Naht, -ende



Schneiden



Handstiche



Stecknadeln



Markieren



Bügeln



Der Saum ist das umgenähte Ende der Stoffkante am Kleidungsstück. Es gibt verschiedene Möglichkeiten Kleidungsstücke zu säumen. Welche Art der Verarbeitung Sie wählen, hängt vom Material, vom Stil, vom Schnitt, von der Art der Kleidung und vom persönlichen Geschmack ab. Sie können den Saum offenkantig oder eingeschlagen verarbeiten. Offenkantige Säume müssen versäubert werden (s. Anleitung „Versäubern“).

Sie können den Saum mit der Maschine befestigen oder mit der Hand annähen.

Saumzugabe: 4 cm bei geraden Säumen, 1 cm bei runden Säumen

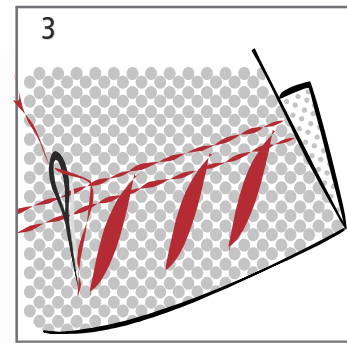
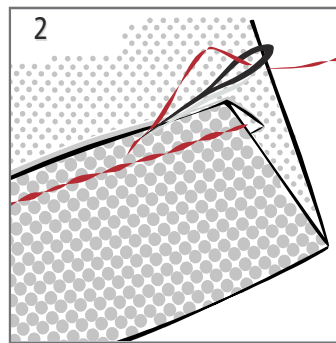
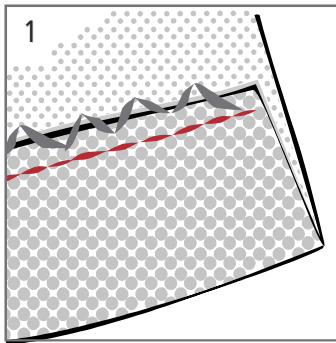

1 Offenkantiger Saum

Versäubern, auf die gewünschte Länge umheften, bügeln und von rechts absteppen.

2 Eingeschlagener Saum

Einen Einschlag von 1 cm nach innen bügeln, die restlichen 3 cm des Saums auch einschlagen, heften, bügeln und knappkantig absteppen.

Sie können diesen Saum auch mit der Hand nähen.

3 Elastischer Saum

Damit Säume von Jerseyware schön aussehen und elastisch bleiben, werden Sie mit einer Zwillingesnadel genäht.

Bei Zwillingesnadeln arbeiten Sie mit zwei Oberfäden und einem Unterfaden. Dadurch entstehen auf der rechten Seite zwei Stepplinien. Da von der rechten Seite abgesteppt wird, sollten Sie den Saum heften. Ein Kantenlineal hilft Ihnen einen gleichmässigen Abstand zu halten.



rechte Stoffseite linke Stoffseite rechte Futterseite linke Futterseite Einlage



Naht, -ende



Schneiden



Handstiche



Stecknadeln



Markieren



Bügeln



Beim Dehnen werden zwei Schnittteile mit unterschiedlich langen Kanten zusammengenäht, z.B.: der obere Bereich der hinteren Beininnennaht bei Hosen, Armbeuge beim Zweinahtärmel.

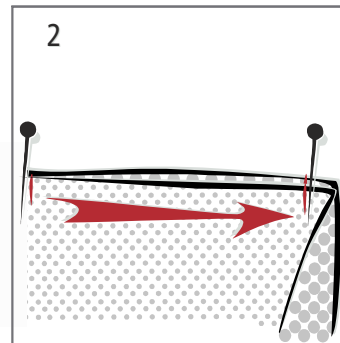
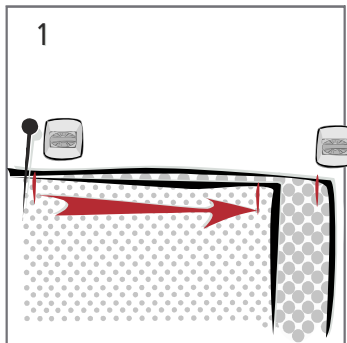

- 1 Stecken Sie die beiden Schnittteile an einem Passzeichen zusammen. Die zu dehnde Seite liegt oben. Dehnen Sie die Kante mit Hilfe des Bügeleisens bis auch die anderen Passzeichen aufeinander liegen.
- 2 Stecken Sie die Naht fest und steppen durch beide Stofflagen.

Bei manchen Kleidungsstücken werden die äußeren Kanten gedehnt, z.Bsp.: an Ausschnitten. Stecken Sie das Werkstück auf einer Bügelunterlage fest, markieren Sie sich auf den Punkt bis zu dem Sie dehnen wollen und gehen anschließend wie oben beschrieben vor. Überprüfen Sie nach dem Nähen mit dem Papierschnitt, ggf. dehnen Sie noch einmal.

rechte
Stoffseitelinke
Stoffseiterechte
Futterseitelinke
Futterseite

Einlage



Naht, -ende



Schneiden



Handstiche



Stecknadeln



Markieren



Bügeln



Nähvorbereitung · Nähte-Kanten-Säume · **Nähfertigung** · Verschlüsse · Futterverarbeitung · Zubehör

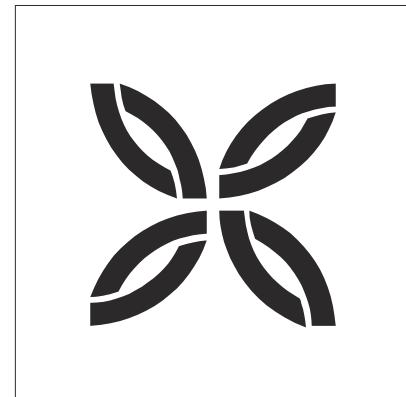

Nähfertigung

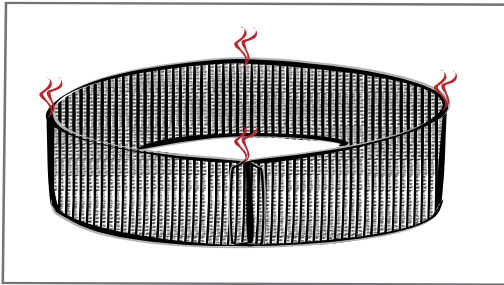

Schließen Sie das Gummiband zur Runde. Setzen Sie 4 Markierungspunkte mit Heftfäden in gleichmäßigen Abständen.

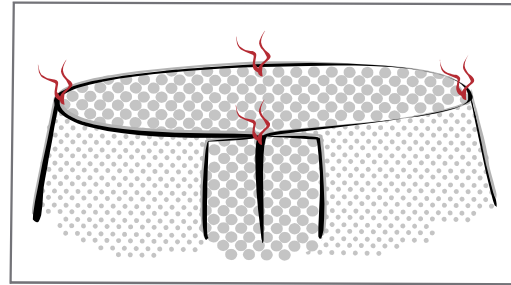

Teilen Sie auch den Stoff in 4 gleichmäßige Abschnitte ein und setzen Sie hier Markierungen mit Heftfäden.

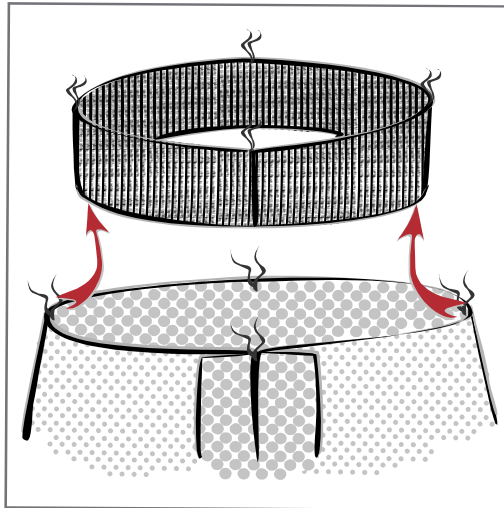

Stecken Sie Stoff und Gummi aufeinander. Die linken Seiten liegen aufeinander, der Stoff hat mehr Weite als das Gummi.

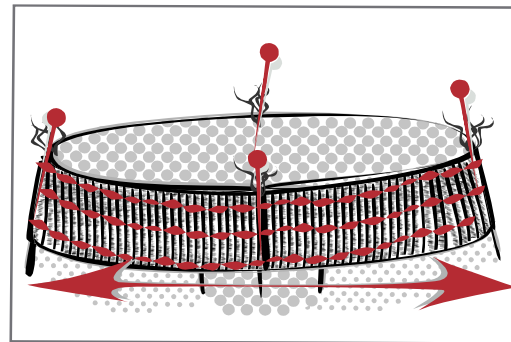

Stecken Sie Stoff und Gummi an den Markierungsfäden zusammen. Dehnen Sie das Gummi so weit, dass der Stoff glatt liegt und nähen beides zusammen.

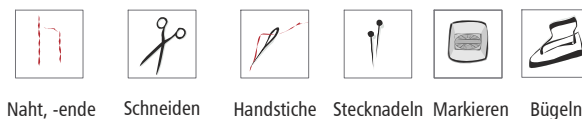



Bei manchen Schnittmustern für Röcke liegt kein Futterschnitt bei. Bei diesen Röcken sind die Schnittteile für den Ober- und Futterstoff gleich. Es gilt aber folgende Punkte zu beachten:



- Die Futterteile werden größer zugeschnitten als der Oberstoff. Geben Sie im Vorder- und Rückenteil je 1 - 1,5 cm Mehrweite zu.
- Wenn Sie mehrere Teilungsnähte haben, verteilen Sie die Mehrweite auf die einzelnen Nähte.
- Die Länge wird um 2 cm gekürzt.

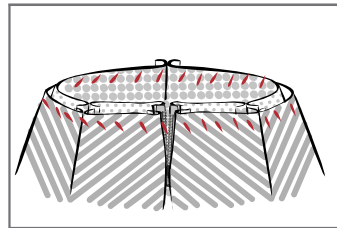
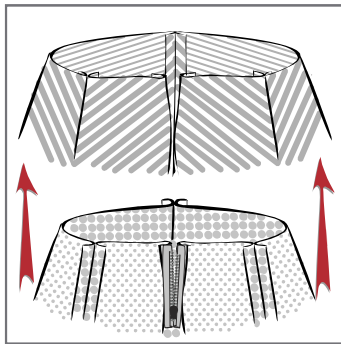

Schieben Sie den Rock in den Futterrock, die beiden linken Seiten liegen aufeinander. Heften Sie beide an der Taillenlinie zusammen. Dann arbeiten Sie das Bündchen.



Langer Rock

Bei einem langen Rock zeigen die Nahtzugaben in die gleiche Richtung wie beim Oberrock, da man bei langen Röcken beim Sitzen mehr vom Futterrock sieht.

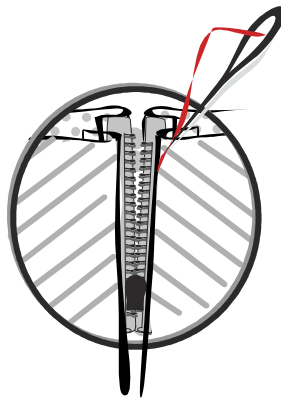

Am Reißverschluß nähen Sie das Futter mit der Hand fest.

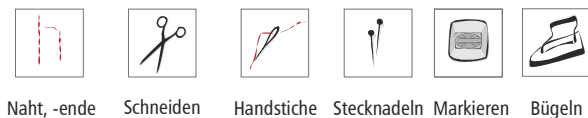

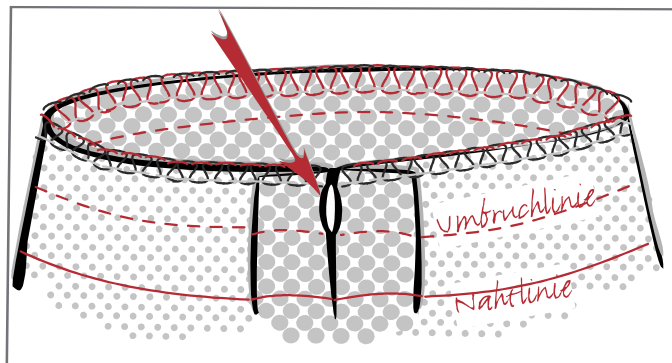

Nähen mit der Overlock
Versäubern Sie die äußere Nahtzugabe.

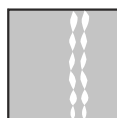

Nähen mit der Haushaltsmaschine
Versäubern Sie die Kante mit einem Einschlag.

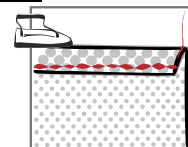

Zum Einziehen des Gummibands oder einer Kordel benötigen Sie eine Öffnung in der Naht.
Gummiband: Die Öffnung liegt oberhalb der Umbruchlinie, dann liegt sie innen.
Kordel: Die Öffnung liegt zwischen Naht- und Umbruchlinie, dann liegt sie außen.

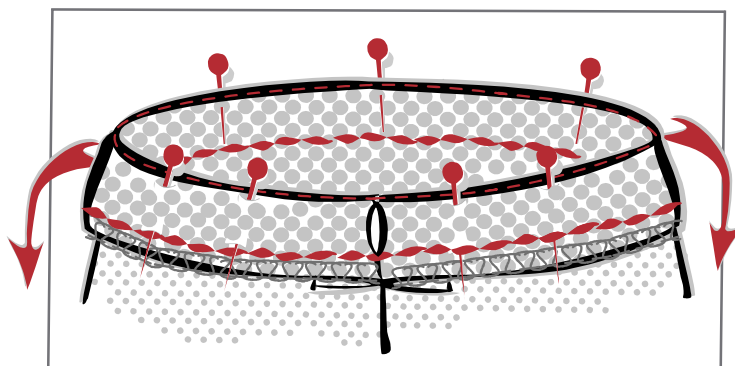

Klappen Sie das angeschnittene Bündchen an der Umbruchlinie um, so dass die linke Stoffseite innen liegt. Steppen Sie das gesamte Bündchen fest. Durch die Öffnung ziehen Sie eine Kordel oder das Gummiband.

